

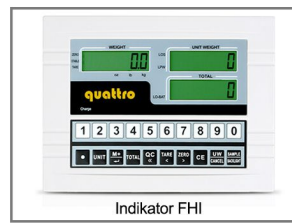

Indikator HCP



Indikator BX1



Indikator FHI



Indikator IQ2

TM-RB SERIES

Electronic Bench Scale

Kapasitas 300kg ~ 600kg

Timbangan dengan desain yang cocok untuk pemakaian di pergudangan, ekspedisi, agraria dll.

- Platform plat bordes
- Finishing powder coating
- Pagar pelindung setinggi 60cm
- Menggunakan 2 unit Roda Castor (bagian belakang)
- Dengan Wheel Brake agar mudah dipindahkan

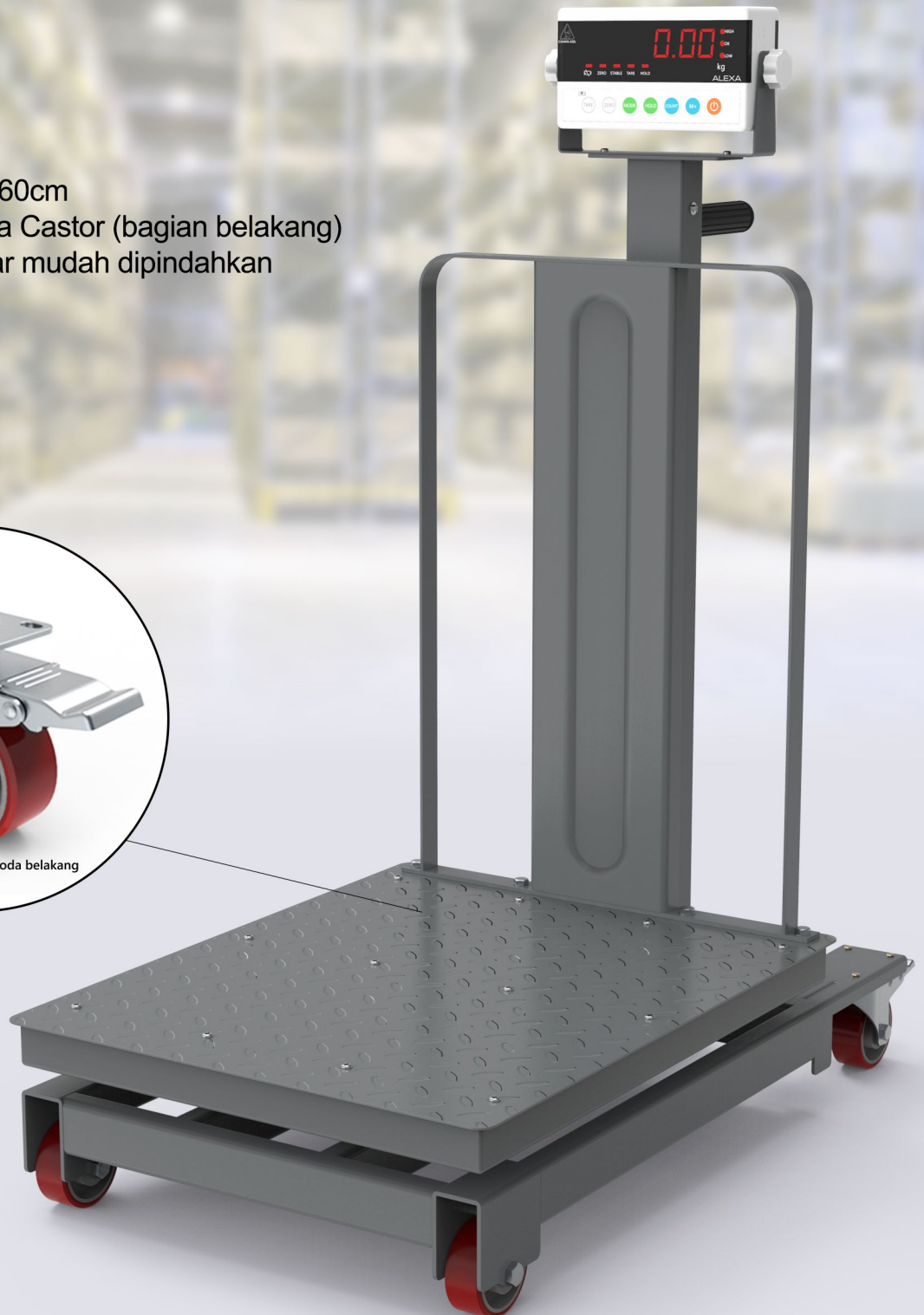

Scan Me

TM-RB Series

Electronic Bench Scale

Kapasitas 300 ~ 600kg

Pilihan Indikator

Indikator Alexa



- Double display (depan & belakang)
- Fungsi Counting, M+ dan Hold
- Fungsi HI/OK/LOW limit alarm
- Fungsi Auto Sleep untuk menghemat baterai
- Fungsi mematikan layar belakang
- Baterai isi ulang

Indikator BX1



- Casing indicator Stainless Steel dengan IP 67
- Koneksi RS 232 untuk printer atau PC
- Fungsi checkweigh HI/OK/LOW limit alarm
- Fungsi Animal HOLD
- 1" LED Display
- Baterai isi ulang

Indikator HCP



- 0,8" LDC display
- Dilengkapi dengan printer
- Fungsi akumulasi (M+)
- Fungsi HOLD
- Dilengkapi dengan RS 232 dan WIFI

Indikator IQ2



- Akurasi tinggi hingga 1/30.000
- 1" LED display (6 digit)
- Fungsi HI/OK/LOW limit alarm
- Fungsi Hold
- Baterai isi ulang

Indikator FHI



- 0,8" LCD display dengan backlight
- Tampilan 3 panel (weight, unit weigh dan total)
- Fungsi Counting
- Fungsi Akumulasi
- Dilengkapi dengan koneksi RS-232 untuk printer/PC
- Baterai isi ulang

Dimensi

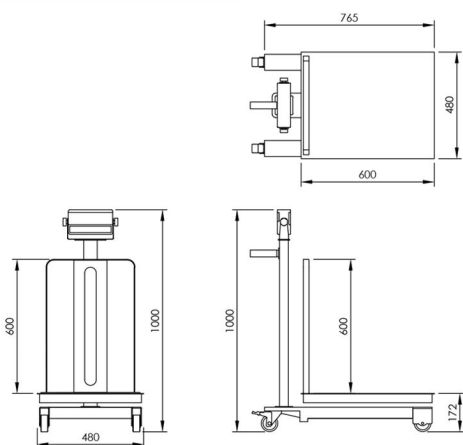

* Dimensi dalam mm



Informasi Pemesanan

TM-Indikator RB [spasi] Kapasitas

Contoh : TM-Alexa-RB 600kg

